

ХАРАКТЕРИСТИКА КОНФЛИКТА КАК СОЦИАЛЬНОГО ФЕНОМЕНА

Сущность конфликта и его структура

Определение основных структурных элементов конфликта

Классификация конфликтов

Причины конфликтов

Динамика конфликта

Конфликт как сложное социальное явление характеризуется многими параметрами. Важнейшими из них являются его сущность, структура, причины и динамика. Именно эти характеристики конфликта и находят свое освещение в первой теме нашего курса.

Сущность конфликта и его структура

Конфликт — это такое отношение между субъектами социального взаимодействия, которое характеризуется их противоборством на основе противоположно направленных мотивов (потребностей, интересов, целей, идеалов, убеждений) или суждений (мнений, взглядов, оценок и т. п.).

Для уяснения сути конфликта важно выделить его основные признаки и сформулировать необходимые и достаточные условия его возникновения. Представляется достаточным выделить два таких признака.

1. Конфликт всегда возникает на основе противоположно направленных мотивов или суждений. Такие мотивы и суждения являются необходимым условием возникновения конфликта.

2. Конфликт — это всегда противоборство субъектов социального взаимодействия, которое характеризуется нанесением взаимного ущерба (морального, материального, физического, психологического и т. п.).

Исходя из вышесказанного, можно сформулировать необходимые и достаточные условия возникновения (наступления) конфликта.

Необходимыми и достаточными условиями возникновения (наступления) конфликта являются наличие у субъектов социального взаимодействия противоположно направленных мотивов или суждений, а также состояние противоборства между ними. Структуру конфликта можно представить в виде схемы (рис. 1).



Рис. 1. Структура конфликта

S1 и S2 — стороны конфликта (субъекты конфликта); П — предмет конфликта; ОК1 и ОК2 — образы предмета конфликта (конфликтной ситуации); M1 и M2 — мотивы конфликта; P1 и P2 — позиции конфликтующих сторон.

Определение основных структурных элементов конфликта

Стороны конфликта — это субъекты социального взаимодействия, находящиеся в состоянии конфликта или же явно или неявно поддерживающие конфликтующих.

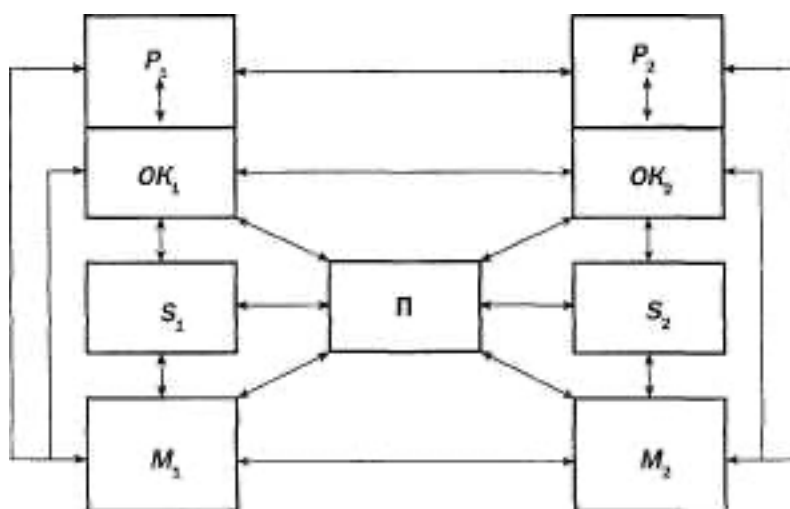
Предмет конфликта — это то, из-за чего возникает конфликт.

Образ конфликтной ситуации — это отображение предмета конфликта в сознании субъектов конфликтного взаимодействия.

Мотивы конфликта — это внутренние побудительные силы, подталкивающие субъектов социального взаимодействия к конфликту (мотивы выступают в форме потребностей, интересов, целей, идеалов, убеждений).

Позиции конфликтующих сторон — это то, о чем они заявляют друг другу в ходе конфликта или в переговорном процессе.

Классификация конфликтов

Конфликты, представляющие собой сложное социально-психологическое явление, весьма многообразны и их можно классифицировать по различным признакам. С практической точки зрения классификация конфликтов важна, так как она позволяет ориентироваться в их специфических проявлениях и, следовательно, помогает оценить возможные пути их разрешения.

Приводимая в табл. 1 классификация является самой общей, и в ней мы выделяем виды конфликтов по различным признакам.

Таблица 1

№ п/п	Основание классификации	Виды конфликтов	Общая характеристика
1	Сферы проявления конфликта	Экономические Идеологические Социально-бытовые Семейно-бытовые	В основе лежат экономические противоречия В основе лежат противоречия во взглядах В основе лежат противоречия социальной сферы В основе лежат противоречия семейных отношений
2	Степень длительности и напряженности конфликта	Бурные быстroteкущие конфликты Острые длительные конфликты Слабовыраженные и вялотекущие конфликты Слабовыраженные и быстroteкущие	Возникают на основе индивидуальных психологических особенностей личности, отличаются агрессивностью и крайней враждебностью конфликтующих Возникают при наличии глубоких противоречий Связаны с не очень острыми противоречиями, либо пассивностью одной из сторон Связаны с поверхностными причинами, носят эпизодический характер
3	Субъекты конфликтного взаимодействия	Внутриличностные конфликты Межличностные конфликты Конфликты «личность—группа*» Межгрупповые конфликты	Связаны со столкновением противоположно направленных мотивов личности Субъектами конфликта выступают две личности Субъекты конфликта с одной стороны личность, а с другой— группа (микрогруппа) Субъектами конфликта выступают малые социальные группы или микрогруппы

4	Социальные последствия	Конструктивные конфликты	В основе лежат объективные противоречия. Способствуют развитию личности, организации или другой социальной системы.
		Деструктивные конфликты	В основе лежат субъективные причины. Создают социальную напряженность и ведут к разрушению межличностных отношений или социальной системы.
5	Предмет конфликта	Реалистичные (предметные) конфликты	Имеют четкий предмет
		Нереалистичные (беспредметные) конфликты	Не имеют предмета или имеют предмет, который является жизненно важным для одного или обоих субъектов конфликта

Причины конфликтов

Причины конфликтов раскрывают источники их возникновения и определяют динамику протекания.

Причины конфликта — это явления, события, факты, ситуации, которые предшествуют конфликту и вызывают его при определенных условиях деятельности субъектов социального взаимодействия.

Среди огромного множества причин конфликтов прежде всего выделим так называемые общие причины, которые проявляются так или иначе практически во всех возникающих конфликтах. К ним можно отнести следующие причины:

- *социально-политические и экономические* - связаны с социально-политической и экономической ситуацией в стране;
- *социально-демографические* - отражают различия в установках и мотивах людей, обусловленные их полом, возрастом, принадлежностью к этническим группам и др.;
- *социально-психологические* - отражают социально-психологические явления в социальных группах: взаимоотношения, лидерство, групповые мотивы, коллективные мнения, настроения и т. д.;
- *индивидуально-психологические* - отражают индивидуальные психологические особенности личности (способности, темперамент, характер, мотивы и т. п.).

Вторую группу причин в нашей классификации назовем частными. Эти причины непосредственно связаны с конкретным видом конфликта. Здесь мы назовем лишь некоторые из них:

- неудовлетворенность условиями деятельности;
- нарушение служебной этики;
- нарушение трудового законодательства;
- ограниченность ресурсов;
- различия в целях, ценностях, средствах достижения целей;
- неудовлетворительные коммуникации.

Причины конфликтов обнаруживают себя в конкретных конфликтных ситуациях, устранение которых является необходимым условием разрешения конфликтов.

Конфликтная ситуация — это накопившиеся противоречия, связанные с деятельностью субъектов социального взаимодействия и создающие почву для реального противоборства между ними.

Соотношение причины конфликта, конфликтной ситуации и конфликта можно выразить в виде следующей схемы (рис. 2).





Рис. 2. Соотношение причины конфликта, конфликтной ситуации и конфликта

При этом важно отметить, что особое место среди факторов, обеспечивающих данное соотношение, занимает инцидент, или повод.

Инцидент — это стечение обстоятельств, являющихся поводом для конфликта.

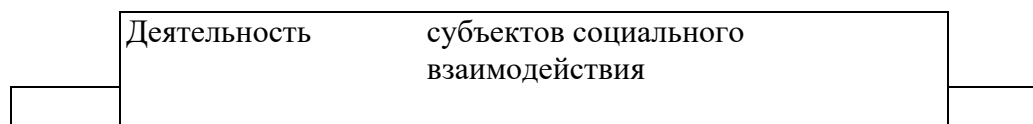
Для решения практических задач, связанных с анализом конфликтов и их разрешением, важное значение имеет классификация конфликтных ситуаций.

Наиболее часто встречающиеся типы конфликтных ситуаций представлены в таблице 2.

Таблица 2. Типы конфликтных ситуаций

Характер конфликтной ситуации	Проявления
Недобросовестное исполнение обязанностей	Нарушение трудовой дисциплины Брак в работе
Неудовлетворительный стиль управления	Ошибки в подборе и расстановке кадров Ошибки в организации контроля Просчеты в планировании Нарушение этики общения
Неадекватное представление о конкретных ситуациях	Неправильные оценки, суждения о действиях других субъектов социального взаимодействия Ошибки в выводах относительно конкретных ситуаций
Индивидуально-психологические особенности личности	Нарушение принятых в социальной группе правил взаимоотношений Нарушение этики общения
Низкая профессиональная подготовка	Брак в работе Неспособность принять адекватное решение

Динамика конфликта

Важной характеристикой конфликта является его динамика. Динамика конфликта как сложного социального явления находит свое отражение в двух понятиях: этапы конфликта и фазы конфликта.

Этапы конфликта отражают существенные моменты, характеризующие развитие конфликта от его возникновения и до разрешения. Поэтому знание основного содержания каждого из этапов конфликта важно для его прогнозирования, оценки и выбора технологий управления этим конфликтом.

Основные этапы конфликта

1. Возникновение и развитие конфликтной ситуации. Конфликтная ситуация создается одним или несколькими субъектами социального взаимодействия и является предпосылкой конфликта.

2. Осознание конфликтной ситуации хотя бы одним из участников социального взаимодействия и эмоциональное переживание им этого факта. Следствиями и внешними проявлениями подобного осознания и связанных с ним эмоциональных переживаний могут быть: изменение настроения, критические и недоброжелательные высказывания в адрес своего потенциального противника, ограничение контактов с ним и т. д.

3. Начало открытого конфликтного взаимодействия. Этот этап выражается в том, что один из участников социального взаимодействия, осознавший конфликтную ситуацию, переходит к активным действиям (в форме демарша, заявления, предупреждения и т. п.), направленным на нанесение ущерба «противнику». Другой участник при этом сознает, что данные действия направлены против него, и, в свою очередь, предпринимает активные ответные действия против инициатора конфликта.

4. Развитие открытого конфликта. На этом этапе участники конфликта открыто заявляют о своих позициях и выдвигают требования. Вместе с тем они могут не осознавать собственных интересов и не понимать сути и предмета конфликта.

5. Разрешение конфликта. В зависимости от содержания разрешение конфликта может быть достигнуто двумя методами (средствами): педагогическими (беседа, убеждение, просьба, разъяснение и т. п.) и административными (перевод на другую работу, увольнение, решения комиссий, приказ руководителя, решение суда и т. п.).

Фазы конфликта непосредственно связаны с его этапами и отражают динамику конфликта прежде всего с точки зрения реальных возможностей его разрешения.

Основными фазами конфликта являются:

- 1) начальная фаза;
- 2) фаза подъема;
- 3) пик конфликта;
- 4) фаза спада.

Важно помнить, что фазы конфликта могут повторяться циклически. Например, после фазы спада в 1-м цикле может начаться фаза подъема 2-го цикла с прохождением фаз пика и спада, затем может начаться 3-й цикл и т. д. При этом возможности разрешения конфликта в каждом последующем цикле сужаются. Описанный процесс можно изобразить графически:



Взаимосвязь фаз и этапов конфликта, а также возможности менеджера по его разрешению отражены в табл. 3.

Таблица 3. Соотношение фаз и этапов конфликта

Фаза конфликта	Этап конфликта	Возможности разрешения конфликта (%)
----------------	----------------	--------------------------------------

Начальная фаза	Возникновение и развитие конфликтной ситуации, осознание конфликтной ситуации	92%
Фаза подъема	Начало открытого конфликтного взаимодействия	46%
Пик конфликта	Развитие открытого конфликта	Менее 5%
Фаза спада	-	Около 20%